

# MANUALE DI ISTRUZIONI

PER UN CORRETTO E SICURO DELL'APPARECCHIO

IT

# Kooper®



## PULITORE A VAPORE

2193565

**POTENZA MASSIMA ASSORBITA 900 - 1050 W - 220 - 240 V ~ 50/60 Hz**

UNICAMENTE AD USO DOMESTICO

ATTENZIONE! LEGGERE ATTENTAMENTE LE ISTRUZIONI E LE AVVERTENZE CONTENUTE NEL PRESENTE LIBRETTO E CONSERVARLE PER ULTERIORI CONSULTAZIONI PER TUTTA LA VITA DEL PRODOTTO. ESSE INFATTI FORNISCONO INDICAZIONI IMPORTANTI PER QUANTO RIGUARDA LA FUNZIONALITÀ E LA SICUREZZA NELL'INSTALLAZIONE, NELL'USO E NELLA MANUTENZIONE DEL PRODOTTO.

GALILEO SPA - STRADA GALLI N. 27 - 00019 TIVOLI (RM) - MADE IN CHINA



**TRATTAMENTO DEL DISPOSITIVO  
ELETTRICO ED ELETTRONICO A FINE VITA**

**INFORMAZIONE AGLI UTENTI PER IL CORRETTO SMALTIMENTO  
DEL PRODOTTO AL SENSI DELLA DIRETTIVA EUROPEA 2012/19/EU E DEL D.LGS N. 49/2014.**

CARO CONSUMATORE,  
È IMPORTANTE RICORDARTI CHE, COME BUON CITTADINO, AVRAI L'OBBLIGO DI SMALTIRE QUESTO PRODOTTO NON COME RIFIUTO URBANO, MA DI EFFETTUARE UNA RACCOLTA SEPARATA. IL SIMBOLO SOPRA INDICATO E RIPORTATO SULL'APPARECCHIATURA INDICA CHE IL RIFIUTO DEVE ESSERE OGGETTO DI "RACCOLTA SEPARATA". I DISPOSITIVI ELETTRICI ED ELETTRONICI NON DEVONO ESSERE CONSIDERATI RIFIUTI DOMESTICI. PERTANTO, IL PRODOTTO ALLA FINE DELLA SUA VITA UTILE, NON DEVE ESSERE SMALTITO INSIEME AL RIFIUTI URBANI. L'UTENTE DOVRÀ CONFERIRE (O FAR CONFERIRE) IL RIFIUTO AL CENTRI DI RACCOLTA DIFFERENZIATA PREDISPOSTI DALLE AMMINISTRAZIONI LOCALI, OPPURE CONSEGNARLO AL RIVENDITORE CONTRO L'ACQUISTO DI UNA NUOVA APPARECCHIATURA DI TIPO EQUIVALENTE. LA RACCOLTA DIFFERENZIATA DEL RIFIUTO E LE SUCCESSIVE OPERAZIONI DI TRATTAMENTO, RECUPERO E SMALTIMENTO FAVORISCONO LA PRODUZIONE DI APPARECCHIATURE CON MATERIALI RICICLATI E LIMITANO GLI EFFETTI NEGATIVI SULL'AMBIENTE E SULLA SALUTE EVENTUALMENTE CAUSATI DA UNA GESTIONE IMPROPRIA DEL RIFIUTO.

GRAZIE!

**DISPOSAL OF THE ELECTRIC OR ELECTRONIC DEVICE AT THE END OF ITS LIFE**

**INFORMATION FOR USERS ABOUT THE CORRECT DISPOSAL  
OF THE PRODUCT ACCORDING TO THE EUROPEAN DIRECTIVE 2012/19/EU  
AND TO THE LEGISLATIVE DECREE N. 49/2014.**

DEAR CUSTOMER,  
IT IS IMPORTANT TO REMIND YOU THAT, AS A GOOD CITIZEN, YOU CANNOT DISPOSE OF THIS PRODUCT AS MUNICIPAL WASTE; YOU HAVE TO DO A SEPARATE COLLECTION. THE SYMBOL LABELLED ON THE APPLIANCE INDICATES THAT THE RUBBISH IS SUBJECT TO "SEPARATE COLLECTION". ELECTRICAL AND ELECTRONIC APPLIANCE CANNOT BE CONSIDERED AS DOMESTIC WASTE. THEREFORE, AT THE END OF ITS USEFUL LIFE, THIS PRODUCT SHOULD NOT BE DISPOSED WITH MUNICIPAL WASTES. THE USER MUST THEREFORE ASSIGN OR (HAVE COLLECTED) THE RUBBISH TO A TREATMENT FACILITY UNDER LOCAL ADMINISTRATION, OR HAND IT OVER TO THE RESELLER IN EXCHANGE FOR AN EQUIVALENT NEW PRODUCT.

THE SEPARATE COLLECTION OF THE RUBBISH AND THE SUCCESSIVE TREATMENT, RECYCLING AND DISPOSAL OPERATIONS PROMOTE PRODUCTION OF APPLIANCES MADE WITH RECYCLED MATERIALS AND REDUCE NEGATIVE EFFECTS ON HEALTH AND THE ENVIRONMENT CAUSED BY IMPROPER TREATMENT OF RUBBISH.

THANKYOU!

## AVVERTENZE GENERALI DI SICUREZZA

### PERICOLO PER I BAMBINI!

■ UN APPARECCHIO ELETTRICO NON È UN GIOCATTOLO. UTILIZZARLO E RIPORLO FUORI DALLA PORTATA DEI BAMBINI. I COMPONENTI DELL'IMBALLAGGIO (EVENTUALI SACCHETTI IN PLASTICA, CARTONI, ECC.) DEVONO ESSERE TENUTI LONTANI DALLA PORTATA DEI BAMBINI.

■ L'USO DI QUESTO APPARECCHIO È CONSENTITO AI BAMBINI A PARTIRE DAGLI 8 ANNI DI ETÀ E ALLE PERSONE CON RIDOTTE CAPACITÀ FISICHE, SENSORIALI O MENTALI OPPURE CON MANCATA ESPERIENZA E CONOSCENZA, SUPERVISIONATI O ISTRUITI DA PERSONE ADULTE E RESPONSABILI PER LA LORO SICUREZZA. QUESTO APPARECCHIO NON È DA INTENDERSI ADATTO ALL'USO DA PARTE DI PERSONE (INCLUSI I BAMBINI) CON RIDOTTE CAPACITÀ FISICHE, SENSORIALI O MENTALI, O PRIVE DI ESPERIENZA E CONOSCENZA, A MENO CHE SIANO STATE SUPERVISIONATE O ISTRUITE RIGUARDO ALL'USO DELL'APPARECCHIO DA UNA PERSONA RESPONSABILE DELLA LORO SICUREZZA E SOLO DOPO ESSERSI ACCERTATI CHE ABBIANO COMPRESO I PERICOLI DERIVANTI DALL'USO.

■ I BAMBINI DEVONO ESSERE TENUTI SOTTO CONTROLLO PER EVITARE CHE GIOCHINO CON L'APPARECCHIO.



### **ATTENZIONE: SUPERFICIE CALDA, PERICOLO USTIONI!**

PRIMA DI SOSTITUIRE GLI ACCESSORI SPEGNERE L'APPARECCHIO E STACCARE LA SPINA! NON INSERIRE LA SPINA DELL'APPARECCHIO NELLA PRESA SENZA AVER PRIMA INSTALLATO TUTTI GLI ACCESSORI NECESSARI.

■ PRESTARE MASSIMA ATTENZIONE NEL CASO IN CUI SI STIRI IN

## PRESENZA DI BAMBINI.

- NON LASCIARE MAI L'APPARECCHIO INCUSTODITO
- NON VERSARE NEL SERBATOIO SOSTANZE TOSSICHE, ACIDI, SOLVENTI, DETERGENTI E ALTRE SOSTANZE CORROSIVE.
- VERIFICARE CHE I FORI DI EMISSIONE DEL VAPORE NON SIANO OSTRUITI. NON DIRIGERE IL GETTO DI VAPORE VERSO LE PARTI DEL CORPO DI PERSONE E/O ANIMALI.
- NON INDIRIZZARE IL GETTO DI VAPORE O UTILIZZARE L'APPARECCHIO SU ABITI INDOSSATI.
- ATTENZIONE! LE SUPERFICI SU CUI È STATA APPLICATA UNA PROFONDA VAPORIZZAZIONE POSSONO RAGGIUNGERE TEMPERATURE MOLTO ALTE.
- DURANTE E DOPO L'USO ASSICURARSI CHE L'APPARECCHIO SIA POSIZIONATO SU UNA SUPERFICIE STABILE.
- PRIMA DI ACCENDERE L'APPARECCHIO ASSICURARSI CHE NESSUN OGGETTO OSTRUISCA L'IMBOCCO DEL SERBATOIO E CHE IL TAPPO SIA CORRETTAMENTE CHIUSO.
- PRIMA DI RIPORRE L'APPARECCHIO ASPETTARE IL COMPLETO RAFFREDDAMENTO AL TERMINE DELL'USO, NON LASCIARE CHE L'APPARECCHIO SI RAFFREDDI RIMANENDO INCUSTODITO ALLA PORTATA DEI BAMBINI. I BAMBINI NON DEVONO EFFETTUARE LA PULIZIA E LA MANUTENZIONE DELL'APPARECCHIO, A MENO CHE NON ABBIANO UN'ETÀ SUPERIORE A 8 ANNI E CHE SIANO CONTROLLATI. I BAMBINI SOTTO GLI 8 ANNI DI ETÀ DEVONO STARE LONTANO DALL'APPARECCHIO E DAL CAVO DI ALIMENTAZIONE.

## **PERICOLO SCOSSA ELETTRICA!**

- L'APPARECCHIO FUNZIONA UNICAMENTE A CORRENTE ALTERNATA.
- PRIMA DI METTERE L'APPARECCHIO IN FUNZIONE ASSICURARSI CHE LA TENSIONE DI RETE CORRISPONDA A QUELLA INDICATA

SULLA TARGHETTA DATI.

- COLLEGARE L'APPARECCHIO SOLO A PRESE DI CORRENTE AVENTI PORTATA MINIMA 10 AMPERE.
- NON TIRATE IL CAVO DI ALIMENTAZIONE O L'APPARECCHIO STESSO PER TOGLIERE LA SPINA DALLA PRESA DI CORRENTE.
- SVOLGERE COMPLETAMENTE IL CAVO DI ALIMENTAZIONE ELETTRICA PRIMA DI METTERE IN FUNZIONE L'APPARECCHIO.
- UTILIZZARE UNA PROLUNGA ELETTRICA SOLO SE IN PERFETTO STATO.
- NON LASCIARE MAI SCORRERE IL CAVO DI ALIMENTAZIONE SU SPIGOLI TAGLIANTI; EVITARE DI SCHIACCIARLO.
- NON UTILIZZARE L'APPARECCHIO SE CADUTO O MALFUNZIONANTE O PRESENTA DANNI EVIDENTI
- NON LASCIARE L'APPARECCHIO ESPOSTO A AGENTI ATMOSFERICI (PIOGGIA, GELO, SOLE, ECC.).

### **NON UTILIZZARE MAI L'APPARECCHIO:**

- CON LE MANI BAGNATE O UMIDE
- SE È CADUTO E PRESENTA EVIDENTI ROTTURE O ANOMALIE DI FUNZIONAMENTO: PERICOLO SCOSSA ELETTRICA!
- SE LA SPINA O IL CAVO DI ALIMENTAZIONE ELETTRICA SONO DIFETTOSI
- IN AMBIENTI UMIDI O SATURI DI GAS.
- NON COPRIRE L'APPARECCHIO CON ASCIUGAMANI, INDUMENTI.
- SE L'APPARECCHIO SI DOVESSE BAGNARE O ENTRASSE IN CONTATTO CON ACQUA NON UTILIZZARLO E FARLO CONTROLLARE DA UN LABORATORIO SPECIALIZZATO.

■ **TOGLIERE SEMPRE LA SPINA DALLA RETE DI ALIMENTAZIONE ELETTRICA IMMEDIATAMENTE DOPO L'USO E PRIMA DI ESEGUIRE QUALSIASI INTERVENTO DI PULIZIA O MANUTENZIONE.**

■ **LE EVENTUALI RIPARAZIONI DEVONO ESSERE ESEGUITE SOLO DA UN TECNICO SPECIALIZZATO.**

■ **RIPARARE DA SÉ L'APPARECCHIO PUÒ ESSERE ESTREMAMENTE PERICOLOSO**

■ UN APPARECCHIO FUORI USO DEVE ESSERE RESO INUTILIZZABILE TAGLIANDO IL CAVO DI ALIMENTAZIONE ELETTRICA PRIMA DI BUTTARLO.

■ PULIRE L'APPARECCHIO UTILIZZANDO UN PANNO UMIDO. NON USARE SOLVENTI O DETERSIVI ABRASIVI.

■ L'APPARECCHIO È CONCEPITO PER L'USO DOMESTICO.

■ SE IL CAVO DI ALIMENTAZIONE È DANNEGGIATO, DEVE ESSERE SOSTITUITO DAL COSTRUTTORE O DAL SUO SERVIZIO ASSISTENZA TECNICA O COMUNQUE DA UNA PERSONA CON QUALIFICA SIMILARE IN MODO DA PREVENIRE OGNI RISCHIO.

■ NON APRIRE IL SERBATOIO DELL'ACQUA DURANTE L'USO.

■ NON PROCEDERE ALLA RICARICA DURANTE L'USO.

■ PRIMA DI PROCEDERE A RICARICARE L'ACQUA, SPEGNERE L'APPARECCHIO ED ATTENDERNE IL COMPLETO RAFFREDDAMENTO.

## COMPONENTI E ACCESSORI

Questo Pulitore a vapore è caratterizzato da un design innovativo e da caratteristiche aggiuntive che rendono l'utilizzo estremamente piacevole.

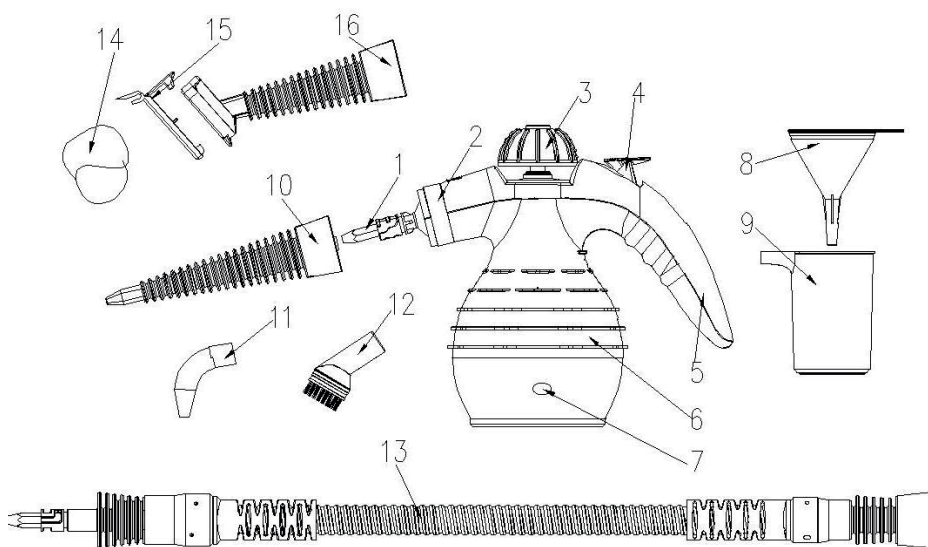

1. Accessori di montaggio
2. Anello di blocco
3. Valvola di sicurezza
4. Pulsante
5. Manico
6. Corpo principale
7. Indicatore luminoso
8. Imbuto
9. Misurino
10. Beccuccio conicco
11. Beccuccio curvo
12. Spazzola rotonda
13. Beccuccio con prolunga
14. Panno
15. Accessorio per vetri
16. Beccuccio generico

## CONSIGLI SULLA SICUREZZA

⊘	Questo simbolo significa <b>"Divieto"</b>	⚠	Questo simbolo significa <b>"Attenzione"</b>
⊘	1. Non lasciare che i bambini utilizzino l'apparecchio da soli e non lasciare che vi si avvicinino senza la supervisione di un adulto.		
⊘	2. Per evitare il rischio di scossa elettrica, non immergere il cavo o la spina in acqua o in altri liquidi.		
⚠	3. Il cavo e la presa devono essere in buone condizioni e non devono essere danneggiati. Se il cavo di alimentazione e la spina risultano danneggiati o mal funzionanti devono essere riparati da un tecnico autorizzato.		
⊘	4. Questo prodotto è destinato al solo uso domestico e non può essere impiegato per fini industriali.		
⊘	5. Non mettere in funzione l'apparecchio finché il serbatoio dell'acqua non è pieno.		
⚠	6. L'alimentazione elettrica generale deve corrispondere ai requisiti del prodotto.		
⚠	7. Durante l'utilizzo, l'apertura del serbatoio deve essere chiusa ermeticamente e il tappo di sicurezza ben avvitato.		
⚠	8. Utilizzare una presa con la messa a terra.		
⊘	9. Durante l'utilizzo, il corpo del pulitore non deve essere inclinato più di 45 gradi altrimenti dell'acqua bollente verrà emessa insieme al vapore.		
⊘	10. Non puntare l'apparecchio verso gli esseri umani, animali o altri dispositivi elettrici.		
⚠	11. Prima di riempire di nuovo il serbatoio, assicurarsi di scollegare il cavo dalla presa elettrica. Scollegare sempre l'apparecchio dopo l'utilizzo, prima di pulirlo e quando viene riparato.		
⊘	12. Non aggiungere alcun prodotto anti-ruggine, anti-calcare, alcool o detergente nel serbatoio in quanto potrebbero danneggiarlo.		

**IMPORTANTE: non riempire eccessivamente il serbatoio, ciò potrebbe compromettere la produzione di vapore o generare una pressione del vapore eccessiva.**

1. Questo prodotto non è destinato ad essere utilizzato da persone (compresi i bambini) con disabilità fisiche, sensoriali o mentali, o da persone con scarsa conoscenza sull'apparecchio, a meno che non abbiano ricevuto indicazioni riguardo al dispositivo da una persona responsabile della loro sicurezza.
2. Sorvegliare i bambini per assicurarsi che non giochino con l'apparecchio. Non aprire il serbatoio durante l'utilizzo.
3. ATTENZIONE: rischio di scottature.

## **GUIDA DI AVVIO RAPIDO**

Il pulitore a vapore è adatto per pulire bagni, cucine, vetri, specchi e la maggior parte delle superfici lisce.

Il vapore caldo pulisce dissolvendo le sostanze oleose e grasse. Prima del primo utilizzo, si consiglia di pulire l'unità come descritto nel paragrafo Pulizia e Manutenzione.

## **FUNZIONAMENTO**

### **Accessori**

1. Fissare il beccuccio conico, il beccuccio generico e il beccuccio con la prolunga come illustrato nella [Fig 1].
2. Installare la spazzola tonda e il beccuccio curvo come nella [Fig 3].
3. Montare l'accessorio per le finestre come mostrato nella [Fig 2].

## **UTILIZZO**

1. Svitare la valvola di sicurezza (3) e aggiungere l'acqua attraverso l'imbuto (si consiglia l'utilizzo di acqua distillata), la capacità massima consigliata è 175ml. Poi, avvitare la valvola di sicurezza. Non aprire la valvola di sicurezza durante l'utilizzo dell'apparecchio. È possibile fare ciò solamente quando l'apparecchio è scollegato dalla rete elettrica e si è completamente raffreddato. [Fig 5] [Fig 6] [Fig 7].
2. Accendere l'interruttore, l'indicatore luminoso (7) si accenderà e la macchina comincerà immediatamente il processo di riscaldamento. Quando la temperatura desiderata sarà raggiunta (dopo circa 3 minuti), l'indicatore luminoso (7) si spengerà, spingere dunque il pulsante di emissione del vapore e del vapore fuoriuscirà lentamente. Ciò significa che l'apparecchio è pronto per l'utilizzo.

Con il set completo di accessori per la pulizia fornito, la macchina può essere assemblata e smontata con mol-ta facilità. Il pulitore può essere utilizzato per pulire porte, finestre, pavimenti e vestiti, è dunque utilizzabile per molti scopi diversi.

## **DOPO L'UTILIZZO**

Dopo l'utilizzo, svuotare il serbatoio dell'acqua rimanente e staccare la spina della corrente.



## CONSIGLI ECO

### Tipo di acqua da utilizzare

Per riempire il serbatoio si può usare della normale acqua di rubinetto. Tuttavia, soprattutto se l'acqua della tua città è altamente calcarea, è consigliabile mescolarla con dell'acqua distillata o utilizzare solo quest'ultima. Consigliamo di svuotare il serbatoio dopo ogni utilizzo affinché all'interno non si formi del calcare.

Non aggiungere nulla all'acqua del serbatoio e non utilizzare l'acqua di asciugatrici, acqua con profumi o ammorbidenti, acqua di frigoriferi, di batterie, di condizionatori o acqua piovana. Questi tipi di acqua contengono rifiuti organici o elementi minerali che diventano concentrati se riscaldati causando così schizzi, macchie marro-ni o l'usura precoce del serbatoio. Il loro utilizzo provoca la perdita della garanzia del prodotto.

### Pulizia del pulitore a vapore

Pulire spesso il pulitore a vapore seguendo le istruzioni del paragrafo Pulizia e manutenzione per garantire il buon funzionamento dell'apparecchio. Non utilizzare spugne abrasive per lavare il pulitore a vapore. Pulire a fondo l'apparecchio dopo ogni 10 utilizzi.

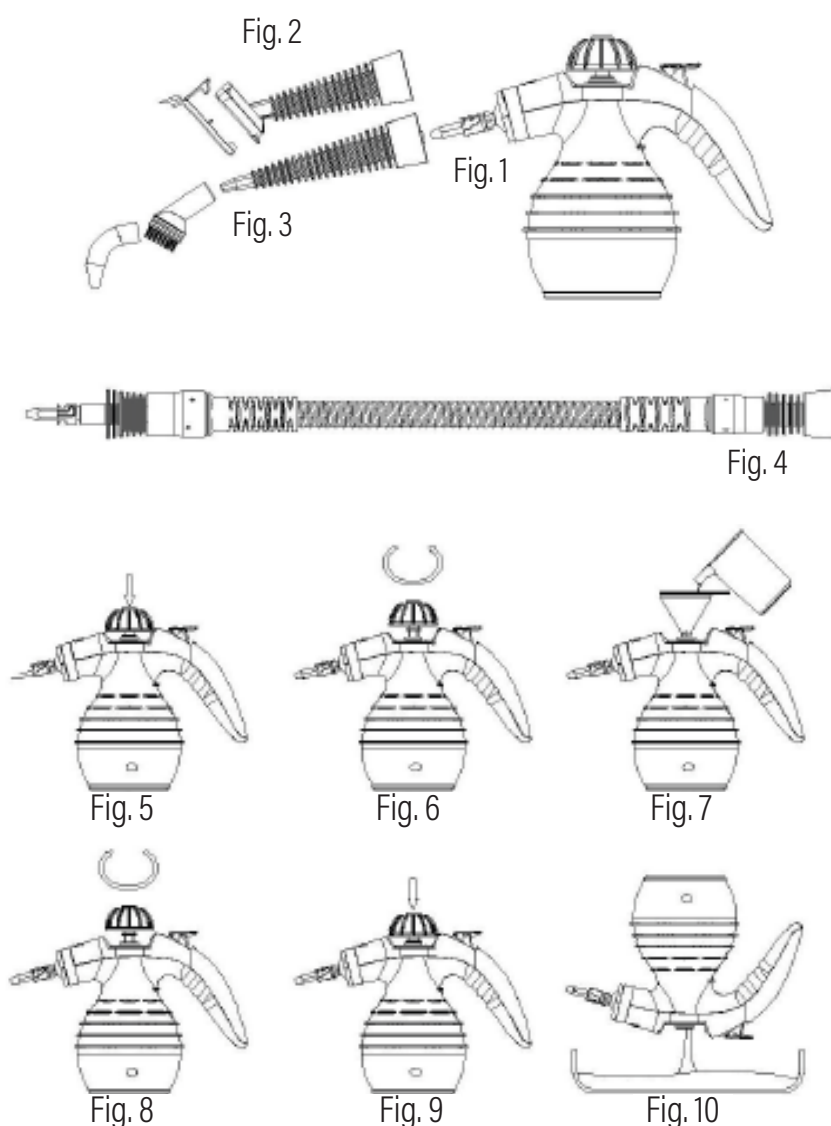

## RISOLUZIONE DEI PROBLEMI

Dopo l'utilizzo, svuotare il serbatoio dell'acqua rimanente e staccare la spina della corrente.

N°	PROBLEMA	POSSIBILE CAUSA	SOLUZIONE
1	Non c'è vapore	1) Mancanza di alimentazione elettrica 2) Utilizzo dell'apparecchio con il serbatoio vuoto	1) Assicurarsi che la presa elettrica funzioni e che la spina sia inserita 2) Riempire il serbatoio (vedere UTILIZZO).
2	Non c'è abbastanza vapore	1) La tensione elettrica è troppo bassa o non abbastanza stabile 2) Il livello dell'acqua è troppo basso	1) Assicurarsi che la presa elettrica funzioni e che la spina sia inserita 2) Riempire il serbatoio (vedere UTILIZZO)
3	Il beccuccio conico perde acqua	1) Troppa acqua nel serbatoio 2) L'unità viene inclinata eccessivamente	1) Levare un po' di acqua (capacità max. : 350ml) 2) Non inclinare troppo l'unità durante l'utilizzo
4	Il tempo di pre-riscaldamento è troppo lungo	La tensione elettrica è troppo bassa o non abbastanza stabile	Assicurarsi che la presa elettrica funzioni e che la spina sia inserita

## SPECIFICHE TECNICHE

Tensione: 220-240V~ 50/60 Hz

Potenza: 900 - 1050W

Capacità Max serbatoio: 350 ml

Erogazione vapore : 25-30 g/min

Pressione: 3.5 bar

## CONDIZIONI DI GARANZIA

La presente garanzia si intende prestata al consumatore, intendendo per consumatore colui che utilizza il bene per scopi estranei all'attività imprenditoriale o professionale eventualmente svolta, e, pertanto, per uso domestico/privato. Inoltre non pregiudica in alcun modo i diritti del consumatore stabiliti dal DLGS 206/05. Questo certificato va conservato assieme alla ricevuta fiscale o altro documento reso fiscalmente obbligatorio.

1. La Galileo SpA garantisce l'apparecchio per un periodo di 2 anni dalla data di acquisto (12 mesi se acquistato con fattura e non con scontrino fiscale).
2. La garanzia è valida esclusivamente sul territorio italiano compresa la Repubblica di San Marino e la Città del Vaticano, e deve essere comprovata da scontrino fiscale o qualunque altra prova d'acquisto, che riporti il nominativo del Punto Vendita, la data di acquisto dell'apparecchio nonché gli estremi identificativi dello stesso (tipo, modello).
3. Per garanzia, s'intende la sostituzione o riparazione gratuita delle parti componenti l'apparecchio che sono risultate difettose all'origine per vizi di fabbricazione.
4. Entro un anno di vita del prodotto si ritiene il difetto esistente all'origine, successivamente deve esserne provata l'esistenza.
5. Manopole, lampade, parti in vetro e in plastica, tubazioni e accessori così come tutte le parti asportabili e tutte le parti estetiche non sono coperte da garanzia, eventuali difetti estetici vanno riscontrati e denunciati con immediatezza dopo l'acquisto.
6. Tutti i materiali soggetti ad usura (guarnizioni in gomma/plastica, cinghie ecc.) non sono coperti da garanzia a meno che venga dimostrata la difettosità risalente a vizio di fabbricazione delle stesse.
7. La Galileo S.p.A. declina ogni responsabilità per eventuali danni che possano derivare, direttamente o indirettamente a persone e cose, come conseguenza del mancato rispetto delle istruzioni tutte, incluse nell'apposito manuale per l'uso dell'apparecchio allegato a ciascuno apparecchio, da parte dell'utente ed in particolar modo per quanto concerne le avvertenze relative alla installazione, all'uso e manutenzione dell'apparecchio stesso.

### LA GARANZIA NON DIVENTA OPERANTE NEI SEGUENTI CASI:

- a. Danni dovuti al trasporto o alla movimentazione delle merci
- b. Interventi errati di installazione e montaggio, così come l'errata connessione o errata erogazione dalle reti di alimentazione elettrica, mancanza di allacciamento alla presa di terra, e tutte le eventuali regolazioni errate
- c. Installazione errata, imperfetta o incompleta per incapacità d'uso da parte dell'Utente o dell'installatore, se non vengono rispettate le indicazioni di conservazione e utilizzo degli stessi previste nei manuali, eccessive condizioni climatiche ambientali etc.
- d. La garanzia non opera per problemi legati esclusivamente al mancato rispetto delle aspettative soggettive del cliente
- e. Danni causati da agenti atmosferici (fulmini, terremoti, incendi, alluvioni, ecc.)
- f. Riparazioni, modifiche o manomissioni effettuate da personale non idoneo. Per guasti dovuti a mancanza di regolare manutenzione (pulizia batterie condensanti, fori di drenaggio acqua di condensa, filtri scarico ed entrata acqua, eliminazione corpi estranei, calcare ecc.)
- g. Assenza di prova d'acquisto
- h. H L'uso improprio dell'apparecchio, non di tipo domestico o diverso da quanto stabilito dal produttore
- i. Per tutte le circostanze esterne che non siano riconducibili a difetti di fabbricazione.

**Galileo S.p.A. - C.F/ P.I. 08442821008, Capitale Sociale 500.000 I.V., Rea RM - 1094899  
Strada Galli n. 27, 00019 Tivoli, Roma**

- FOR A CORRECT AND SAFE USE OF THE APPLIANCE

ONLY FOR HOME USE. ATTENTION! READ THE INSTRUCTIONS GIVEN IN THIS HANDBOOK VERY CAREFULLY.

IT SHOULD BE PUT ASIDE FOR FURTHER CONSULTATION DURING THE ENTIRE LIFECYCLE OF THE PRODUCT SINCE IT GIVES IMPORTANT INDICATIONS ON THE PRODUCT'S FUNCTIONS AND SAFETY DURING INSTALLATION, USE AND MAINTENANCE.

## GENERAL SAFETY INSTRUCTIONS

### DANGER FOR CHILDREN!

- A POWER DEVICE IS NOT A TOY. AFTER USE, STORE IT OUT OF REACH OF CHILDREN. KEEP PACKING MATERIAL (PLASTIC BAGS, CARTON, ETC.) OUT OF REACH OF CHILDREN.
- THIS APPLIANCE IS INTENDED TO BE USED BY CHILDREN 8 YEARS OF AGE OR OLDER AND PERSONS WITH REDUCED PHYSICAL, SENSORY OR MENTAL CAPABILITIES, OR LACK OF EXPERIENCE AND KNOWLEDGE, SUPERVISED OR INSTRUCTED BY ADULTS RESPONSIBLE FOR THEIR SAFETY. THIS APPLIANCE IS NOT INTENDED FOR USE BY PERSONS (INCLUDING CHILDREN) WITH REDUCED PHYSICAL, SENSORY OR MENTAL CAPABILITIES, OR LACK OF EXPERIENCE AND KNOWLEDGE, UNLESS THEY HAVE BEEN GIVEN SUPERVISION OR INSTRUCTION CONCERNING USE OF THE APPLIANCE BY A PERSON RESPONSIBLE FOR THEIR SAFETY AND HAVE BEEN GIVEN SUPERVISION OR INSTRUCTION CONCERNING USE OF THE APPLIANCE BY A PERSON RESPONSIBLE FOR THEIR SAFETY.
- CHILDREN SHOULD BE SUPERVISED TO MAKE SURE THEY DO NOT PLAY WITH THE APPLIANCE.



## **WARNING: HOT SURFACE, DANGER OF BURNS!**

- BEFORE REPLACING THE ACCESSORIES, SWITCH OFF THE APPLIANCE AND REMOVE THE PLUG! DO NOT INSERT THE APPLIANCE PLUG INTO THE SOCKET WITHOUT FIRST INSTALLING ALL THE NECESSARY ACCESSORIES.
- PAY UTMOST ATTENTION IN CASE THE APPLIANCE IS USED IN THE PRESENCE OF CHILDREN.
- NEVER LEAVE THE APPLIANCE UNATTENDED.
- DO NOT POUR TOXIC SUBSTANCES, ACIDS, SOLVENTS, DETERGENTS AND OTHER CORROSIVE SUBSTANCES INTO THE WATER RESERVOIR.
- CHECK THAT THE STEAM EMISSION GASKETS ARE NOT CLOGGED.
- DO NOT DIRECT THE STEAM JET TOWARDS BODILY PARTS OF PEOPLE OR ANIMALS.
- DO NOT DIRECT THE STEAM JET OR USE THE APPLIANCE ON CLOTHES BEING WORN.
- ATTENTION! SURFACES ON WHICH STRONG STEAM HAS BEEN APPLIED MAY REACH VERY HIGH TEMPERATURES.
- DURING AND AFTER USE MAKE SURE THAT THE APPLIANCE IS PLACED ON A STABLE SURFACE.
- BEFORE TURNING ON THE APPLIANCE, MAKE SURE THAT NOTHING IS OBSTRUCTING THE RESERVOIR INLET AND THAT THE LID IS CORRECTLY CLOSED.
- WAIT UNTIL THE APPLIANCE HAS COOLED DOWN COMPLETELY BEFORE PUTTING IT AWAY.
- AT THE END OF THE USE, DO NOT LEAVE THAT THE APPLIANCE COOLS DOWN UNATTENDED WITHIN REACH OF CHILDREN.

- THE CLEANING MUST NOT BE CARRIED OUT BY UNSUPERVISED CHILDREN, UNLESS THEY ARE OLDER THAN 8 YEARS OLD AND BE CONTROLLED.
- CHILDREN UNDER THE AGE OF 8 MUST STAY AWAY FROM THE APPLIANCE AND THE POWER CORD.

### **DANGER OF ELECTRIC SHOCK!**

- THIS APPLIANCE IS DESIGNED TO OPERATE ONLY WITH ALTERNATING CURRENT. BEFORE OPERATING, MAKE SURE THAT THE VOLTAGE CORRESPONDS TO THE ONE INDICATED ON THE RATING LABEL.
- ONLY CONNECT THE APPLIANCE TO THE POWER OUTLETS WITH A MINIMUM CAPACITY OF 10 AMPERES.
- DO NOT PULL THE POWER CORD OR THE APPLIANCE ITSELF TO REMOVE THE PLUG FROM THE WALL SOCKET.
- FULLY UNWIND THE POWER CORD BEFORE OPERATING THE APPLIANCE.
- USE AN ELECTRIC EXTENSION CORD ONLY IF IT IS IN PERFECT CONDITION.
- NEVER LET THE POWER CORD RUN THROUGH SHARP EDGES; AVOID CRUSHING IT.
- NEVER OPERATE THIS APPLIANCE IF IT IS NOT WORKING PROPERLY AND IF IT HAS BEEN DROPPED OR DAMAGED
- DO NOT LEAVE THE APPLIANCE EXPOSED TO ATMOSPHERIC AGENTS (RAIN, FROST, SUN, ETC.).
- **NEVER USE THE APPLIANCE**
  - WITH WET OR MOIST HANDS;
  - IF IT HAS FALLEN AND HAS OBVIOUS RUPTURES OR MALFUNCTIONS;

- IF THE PLUG OR POWER CORD DEFECTIVE;
- IN HUMID OR GAS SATURATED ENVIRONMENTS.
- DO NOT COVER THE APPLIANCE WITH TOWELS, CLOTHING, ETC.
- IF THE APPLIANCE IS WET OR GETS IN CONTACT WITH WATER, DO NOT USE IT AND MAKE IT CHECK BY A SPECIALISED LABORATORY.

**■ ALWAYS REMOVE THE MAINS PLUG FROM THE POWER SUPPLY IMMEDIATELY AFTER USE AND BEFORE PERFORMING ANY CLEANING OR MAINTENANCE WORK.**

**■ REPAIRS SHOULD ONLY BE CARRIED OUT BY A QUALIFIED TECHNICIAN.**

**■ REPAIRING THE APPLIANCE BY YOURSELF CAN BE EXTREMELY DANGEROUS.**

■ AN APPLIANCE THAT IS NOT WORKING ANYMORE MUST BE RENDERE UNUSABLE, BY CUTTING THE POWER CORD BEFORE THROWING IT AWAY.

■ CLEAN THE APPLIANCE BY USING A DAMP CLOTH. DO NOT USE SOLVENTS OR ABRASIVE DETERGENTS.

■ THE APPLIANCE IS DESIGNED FOR A DOMESTIC USE.

■ IF THE POWER CORD IS DAMAGED, IN ORDER TO PREVENT FROM ANY RISK, IT HAS TO BE REPLACED BY THE MANUFACTURER OR BY ITS DEDICATED TECHNICAL CUSTOMER SERVICE OR, ANYWAY, BY SOMEONE WITH A SIMILAR QUALIFICATION.

■ DO NOT OPEN THE WATER TANK DURING USE.

■ DO NOT PROCEED WITH CHARGING DURING USE.

■ BEFORE PROCEEDING TO REFILL THE WATER, SWITCH OFF THE APPLIANCE AND WAIT FOR IT TO COOL DOWN.

# DISCOVER YOUR NEW STEAM CLEANER

Your generator is distinguished by an innovative design and several key features added an enjoyable use.

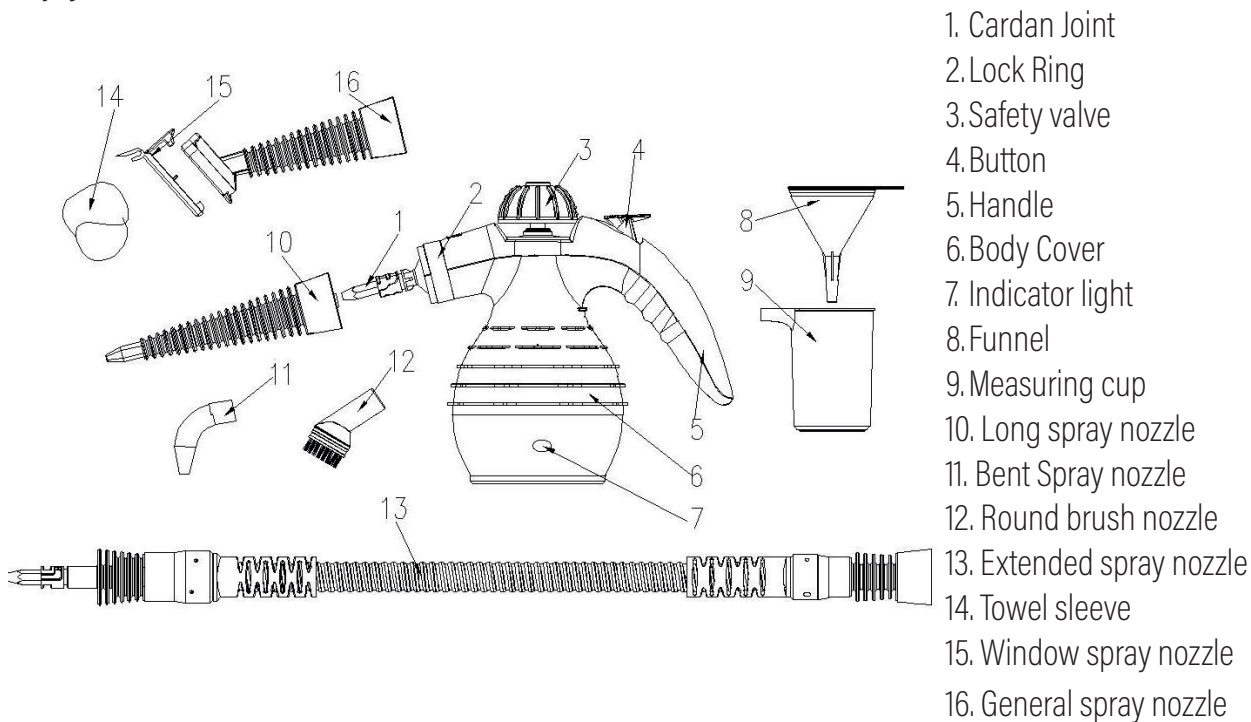

1. Cardan Joint
2. Lock Ring
3. Safety valve
4. Button
5. Handle
6. Body Cover
7. Indicator light
8. Funnel
9. Measuring cup
10. Long spray nozzle
11. Bent Spray nozzle
12. Round brush nozzle
13. Extended spray nozzle
14. Towel sleeve
15. Window spray nozzle
16. General spray nozzle

## WARNINGS AND SAFETY PRECAUTIONS

⊘	This icon represents <b>“Prohibition”</b>	⚠	This icon represents <b>“Warning”</b>
⊘	1. Do not allow children to use this machine independently or little children to be too near to this machine when no adults attend to them.		
⊘	2. To prevent electrical shock, do not immerse power cord or power plug in water or other liquids.		
⚠	3. The power cord and power plug should be in good condition and must not be damaged. Damaged or defective power cord and power plug must not be used and should be repaired at appointed service center.		
⊘	4. This product is for only use in households and must not be used for industrial applications.		
⊘	5. Do not turn on power supply until the tank is full of water.		
⚠	6. Used power supply should comply with the product requirements of the manufacturer.		
⚠	7. During operation, the tank mouth must be plugged hermetically and safety cap should be tightened in position.		
⚠	8. A socket with special earthed wire must be used.		
⊘	9. In use, the machine body must not be inclined at more than 45 degrees, otherwise boiling water will be sprayed out together with steam.		
⊘	10. Do not direct the steam towards persons, animals or other electrical products.		
⚠	11. Before refilling water, ensure to unplug the power cord to disconnect power supply. It is necessary to unplug the power cord after the machine is used, before it is cleaned and while it is repaired.		
⊘	12. Do not add any rust remover, odor-counteracting agent, alcohol and detergent into the tank, which will possibly cause damage to the tank.		



**IMPORTANT: never overfill the tank, otherwise the steam generation will be affected or too high steam pressure will be caused.**

1. The appliance is not intended for use by person (including children ) with reduced physical, sensory or mental capabilities, or lack of experience and knowledge, unless they have been given supervision or instruction concerning use of the appliance by a person responsible for their safety
2. Children should be supervised to ensure that they do not play with the appliance. The filling aperture must not be opened during use.
3. WARNING: Danger of scalding.

## **QUICK START GUIDE**

The steam cleaner is designed for cleaning bathrooms, toilets, kitchens, glass and mirrors, as well as most other smooth surfaces. Hot steam cleans as it dissolves oily and greasy substances. Before first use, the unit should be cleaned as described in General care and cleaning.

## **OPERATION**

### **Accessories**

1. Take out the long spray nozzle, general spray nozzle and extended spray nozzle on [Fig 1].
2. Install the round brush nozzle and bent spray nozzle onto [Fig 3].
3. The window spray nozzle shall be installed on [Fig 2].

## **USE**

1. Unscrew the safety valve (3), and then add water by funnel (we advice to use pure water), the max capacity is 175ml. Finally, screw on the safety valve. Do not open the safety valve when using the appliance. You could only turn on the safety valve when power is cut and the appliance is completely cooled down. [Fig 5] [Fig 6] [Fig 7].
2. Switch on power supply, the indicator light (7) turns on and the machine immediately starts heating process. When it heats to specified temperature (about 3 min), the indicator light (7) will turn off, press the steam button, and steam will be sprayed out slowly. So the machine is easy to operate.

With complete cleaning accessories supplied, the machine can be assembled and disassembled easily. It can be used to clean the doors, windows, floor boards and clothes, and thus is applicable widely.

## **AFTER USE**

After your use, please put rest water out of boiler and unplug the power cable.

## **MAINTENANCE AND CLEANING**

According to the functions of various series of steam cleaner, in order to increase its life-span, users must follow the daily maintenance and maintenance way.

1. Correctly use the product according to the instruction. After each use, pick up the power cord.
2. After the appliance has completely cooled down, unscrew the safety valve and pour rest water out of the boiler. Clean and dry the boiler [Fig 10].
3. Put all components which had been cleaned into the carton in sequence. Then store it in a ventilated and dry place.

# ECO-ADVICES

## Type of water to use

You can use normal tap water to fill the tank. However, especially if the water of your city is very hard, we advise you to mix it with distilled water or use distilled water only. We advise you to empty the boiler after use in order to not create limestone inside the boiler. Do not add anything to the contents of the boiler and do not use water from clothes dryers, scented or softened water, water from refrigerators, batteries or air conditioners and rain water. These contain organic waste or mineral elements that become concentrated when heated and cause spitting, brown staining or premature wear to the boiler. The Use of these types of water will negate the guarantee provided with the product.

## Steam cleaner cleaning

Clean often the steam cleaner following the instructions of the Maintenance and cleaning chapter. in order to keep the function performance. We advise you to never use abrasive sponge to clean your steam cleaner. Clean fully your steam cleaner after every 10 uses.

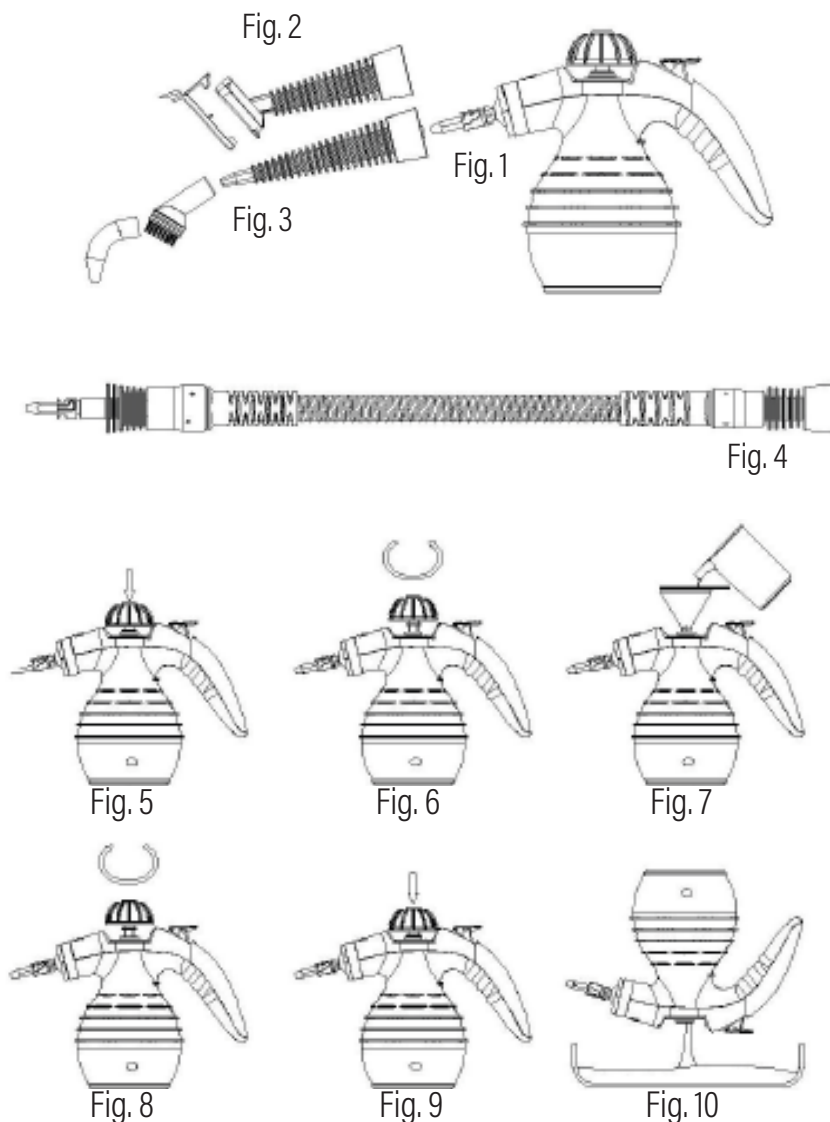

## TROUBLE SHOOTING

After use, empty the remaining water tank and disconnect the power plug.

N°	PROBLEM	POSSIBLE REASONS	SOLUTIONS
1	There is no steam	1) No power 2) Use the unit without water filled	1) Verify that the socket outlet is operating and if plug in already 2) Fill water (see USE)
2	There is not enough steam	1) Voltage is too low or not stable enough 2) Water level may be low	1) Verify that the socket outlet is operating and if plug in already 2) Fill water (see USE)
3	Straight nozzle drips water	1) Fill too much water 2) Unit incline too much	1) Pour out some water. The max capacity is 350ml 2) Don't incline unit too much when operation
4	Pre-heating time is too long	Voltage is too low or not stable enough	Verify that the socket outlet is operating and if plug in already

## TECHNICAL SPECIFICATIONS

Voltage: 220-240V~ 50/60 Hz

Power: 900 - 1050W

Tank max capacity: 350 ml

Steam output : 25-30 g/min

Pressure: 3.5 bar

## WARRANTY CONDITIONS

This guarantee is intended to be delivered to the consumer, meaning by consumer the one who uses the good for purposes unrelated to any business or professional activity carried out, and, therefore, for domestic / private use only. Furthermore, it does not in any way affect the consumer's rights established by Legislative Decree 206/05. This certificate must be kept together with the tax receipt or other document made fiscally mandatory.

1. Galileo SpA guarantees the appliance for a period of 2 years from the purchase date (12 months if purchased with an invoice and not with a receipt).
2. The guarantee is valid exclusively on Italian territory including the Republic of San Marino and the Vatican City, and it must be proven by a receipt or any other proof of purchase, bearing the name of the Point of Sale, the purchase date of the appliance as well as the identification details of the same (type, model).
3. The guarantee covers the free replacement or repair of the component parts of the appliance which were found to be defective at the origin due to manufacturing defects.
4. Within a year of life of the product, the defect is considered as existing at the origin, subsequently its existence must be proven.
5. Knobs, lamps, glass and plastic parts, pipes and accessories, as well as all removable parts and all aesthetic parts are not covered by the guarantee, any aesthetic defects must be found and reported immediately after purchase.
6. All materials susceptible to wear (rubber / plastic seals, belts, etc.) are not covered by the guarantee unless the defect is proven to be dated back to a manufacturing origin.
7. Galileo SpA declines all responsibility for any damages that may arise, directly or indirectly to persons and things, as a consequence of failure to comply with all the instructions from the user, and especially as concerning the ones included in the specific manual for the use provided with each appliance, and, in particular, as regards the warnings relating to installation, use and maintenance of the appliance itself.

### **THE WARRANTY DOES NOT BECOME EFFECTIVE IN THE FOLLOWING CASES:**

- a. Damage due to transport or handling of goods
- b. Incorrect installation and assembly interventions, as well as incorrect connection or incorrect supply from the electricity supply networks, lack of connection to the earth socket, and any incorrect adjustments
- c. Incorrect, imperfect or incomplete installation due to incapacity of a proper use by the User or by the installer, if the instructions for conservation and use of the same provided in the manuals are not respected, excessive environmental climatic conditions, etc.
- d. The warranty does not apply to problems exclusively related to failure to meet the customer's subjective expectations
- e. Damage caused by atmospheric agents (lightning, earthquake, fire, flood, etc.)
- f. Repairs, modifications or tampering carried out by unsuitable personnel. For failures due to lack of regular maintenance (cleaning of condenser coils, condensate water drainage holes, drain filters and water inlet, elimination of foreign bodies, limestone, etc.)
- g. No proof of purchase
- h. Improper use of the appliance, not of the domestic type or other than as established by the manufacturer
- i. For all external circumstances that are not attributable to manufacturing defects.

**Galileo S.p.A. - C.F/ P.I. 08442821008, Capitale Sociale 500.000 I.V., Rea RM - 1094899  
Strada Galli n. 27, 00019 Tivoli, Roma**



# Kooper<sup>®</sup>



Le specifiche sono soggette a modifica senza preavviso.  
Tutti i diritti riservati